



СКЛАД ПЛЮС

Стеллажи / Складская техника / Пластиковая тара / Промышленные колеса

РУКОВОДСТВО ПО ЭКСПЛУАТАЦИИ

Ручная гидравлическая тележка



000 «СКЛАД ПЛЮС»



SKLAD-PLUS.COM.UA



INFO@SKLAD-PLUS.COM.UA



+38 044 224-75-28



СОДЕРЖАНИЕ

1. Вступление.....	3
2. Сфера применения.....	4
3. Основные параметры.....	4
4. Порядок сборки гидравлической тележки (роклы).....	5
5. Проверка ручной гидравлической тележки.....	6
6. Инструкция по эксплуатации.....	6
7. Моменты, требующие внимания, и нормы безопасности.....	7
8. Осмотр перед использованием.....	8
9. Тип загрузки и номинальный вес.....	8
10 Масло.....	8
11. Утилизация использованного масла.....	8
12. Ремонт и обслуживание.....	8
13. Основные виды неисправностей и их устранение.....	9
14. Предостережение.....	9
15. Контактная информация.....	10





1. ВСТУПЛЕНИЕ

Благодарим Вас за выбор данной гидравлической тележки. Мы надеемся, что наша надежная ручная тележка принесет в Вашу работу легкость и удовольствие!

Внимание! Перед тем, как начать работать с гидравлической тележкой следует обязательно ознакомиться с руководством по эксплуатации, и в процессе работы выполнять все изложенные рекомендации. Сохраняйте данное руководство для дальнейшего использования.

Мы оставляем за собой право непрерывно улучшать дизайн. Если существует какое-либо несоответствие с реальной тележкой, то поставленная тележка считается подлинной, а руководство используется только для справки.





2. СФЕРА ПРИМЕНЕНИЯ

Тележка ручная гидравлическая применяется во многих сферах деятельности, где требуется перемещение грузов, упакованных на поддонах, а также на таре с паллетным основанием. Принцип работы заключается в подъеме груза на высоту определенной техническими характеристиками для соответствующей модели, и дальнейшей его транспортировке. Данный тип тележек обеспечивает высокую производительность, стабильность подъема, надежность перевозки, легкое и эргономичное управление и безопасность эксплуатации. Характеризуется хорошей грузоподъемностью и маневренностью. Может использоваться на всех твердых, и достаточно ровных поверхностях.

3. ОСНОВНЫЕ ПАРАМЕТРЫ

Показатель	2 т стандартная	2 т усиленная	2,5 т	3 т	5 т	2,5 т гигиеническая	2 т короткая	2 длинная	1 т низкая
Грузоподъемность, кг	2000	2000	2500	3000	5000	2000	2500	2000	1000
Мин высота в опущенном состоянии, мм	85	85	85	85	85	85	85	85	35
Макс высота вилок в поднятом состоянии, мм	200	200	200	200	200	200	200	200	200
Внешняя ширина вилок, мм	550	550	550	550	550	550	550	550	540
Внутреннее расстояние между вилами, мм	250	250	250	250	250	250	250	250	240
Длина вилок, мм	1150	1150	1150	1150	1150	1150	800	1800	1150
Ширина вилок, мм	150	150	150	150	150	150	150	150	150
Высота вилки, мм	50	50	50	50	50	50	50	50	30
Полная длина роклы, мм	1570	1520	1520	1520	1520	1520	1170	2170	2170
Общая ширина роклы, мм	550	550	550	550	550	550	550	550	540
Общая высота роклы с ручкой, мм	1170	1170	1170	1170	1170	1170	1170	1170	1170
Диаметр подъемного штока цилиндра, мм	Ø30	Ф30	Ф30	Ф30	Ф30	Ф30	Ф30	Ф30	Ø30
Диаметр подвального ролика (спаренные тандем), мм	Ø70×60	Ф80×60	Ф80×60	Ф80×60	Ф80×60	Ф80×60	Ф80×60	Ф80×60	Ø33×60
Диаметр рулевого колеса, мм	Ø160×50	Ф180×50	Ф180×50	Ф180×50	Ф200×50	Ф180×50	Ф180×50	Ф180×50	Ø180×50
Минимальный радиус поворота, мм	1350	1350	1350	1350	1350	1350	1350	1350	1350
Материал роликов / колес	полиуретан	полиуретан или резина	полиуретан или резина	полиуретан	полиуретан	полиамид	полиуретан	полиуретан или резина	полиуретан или резина
Вес нетто, кг	60	65	67	70	78	67	60	75	68
Цвет	желтый или красный	желтый	желтый	желтый	желтый	зеркальный	серый	желтый	желтый
Гарантия, мес	6	12	12	12	12	12	12	12	12
Страна производитель,	Китай	Китай	Китай	Китай	Китай	Китай	Китай	Китай	Китай





4. ПОРЯДОК СБОРКИ ГИДРАВЛИЧЕСКОЙ ТЕЛЕЖКИ (РОКЛЫ)*

4.1. Пожалуйста, обратитесь к рис. 1 и вытяните стержень вала 23.



Рис. 1



Рис. 2

4.2. Вставьте трубку рукоятки 8 в Положение А. Соедините трубку рукоятки 8 установив стержень поршня 23, обеспечив контакт с насосом 31.

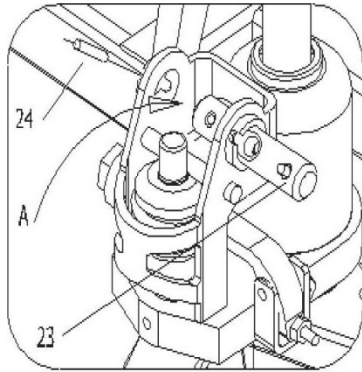
4.3. А затем для фиксации пропустите пружинный штифт 24 через стержень поршня 23

4.4. После этого, цепь трубки рукоятки 10 пропустить сквозь отверстие стержня вала 23. (см. рис. 2)

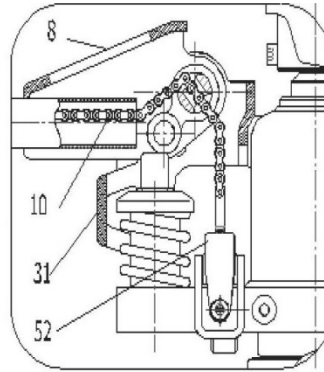

Рис. 3



Рис. 4

4.5. В проем пластины 52 вставить винт и с помощью гайки закрепить конец цепи 10. (см. рис. 2, 4)

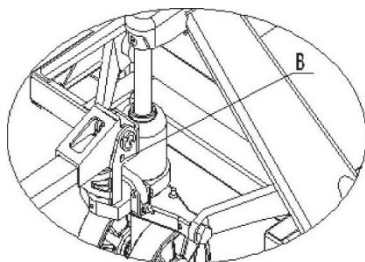
4.6. Обратитесь к рисунку 3, поднимите ручку 8 в горизонтальное положение, вытяните стержень В и храните его до последующей замены рукоятки.

Сборка завершена.

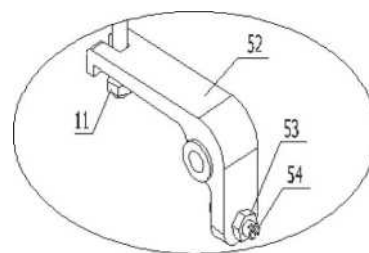
**на примере Модель 2 т стандартная*





5. ПРОВЕРКА РУЧНОЙ ГИДРАВЛИЧЕСКОЙ ТЕЛЕЖКИ

5.1. Когда процесс сборки гидравлической роклы будет завершен, нужно проверить ее работоспособность. Для этого требуется прокачать гидравлический насос, с помощью рукоятки, и управлять различными положениями ручки 1 для того, чтобы изучить режимы работы - подъем, нейтральную позицию и опускание, а также проверить нормальное функционирование ручки и рукоятки (смотрите рис. 5).



Рис.5

5.2. Винт 53 на Рис. 4 используется, чтобы настроить функционирование тележки. Когда вилы тележки опускаются сразу же после подъема груза, то Вам следует повернуть (против часовой стрелки) винт 53. Затем пробуйте снова до тех пор, пока тележка будет поднимать груз нормально. Если вилы тележки не могут опустить груз после подъема, то Вам следует немного повернуть винт 53 в обратном направлении. Таким образом пробуйте управлять тележкой снова до тех пор, пока груз не будет опускаться нормально. Внешняя шестигранная гайка 54 на винте 53 исполняет фиксирующую функцию в данном узле тележки. Поэтому Вам следует открутить шестигранную гайку 54 перед настройкой состояния тележки и завинтить гайку 54 после завершения настройки.

6. ИНСТРУКЦИЯ ПО ЭКСПЛУАТАЦИИ

6.1. Перед началом эксплуатации нужно удостовериться в соответствии массы груза, заявленной грузоподъемности гидравлической тележки.

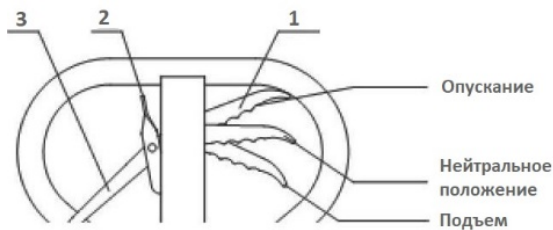
6.2. Тип погрузки показан на рис. 6.



Рис.6

6.3. Посмотрите на рис. 5, когда ручка 1 находится в положении подъема, то тележка будет в готовности к подъему. В то же время, если Вы будете качать рукоятку, вилы тележки будут подниматься.

6.4. Перемещать тележку в горизонтальной плоскости можно, когда ручка 1 находится в нейтральном положении (см. рис. 5). При этом вилы не будут перемещаться в вертикальном направлении (вверх/вниз), если



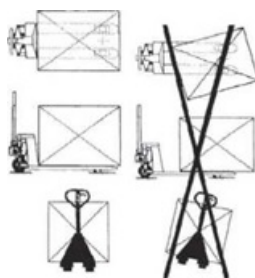

вы будете качать рукоятку. Для того, чтобы вилы автоматически начали опускаться, ручку нужно нажать и перевести в соответствующее положение (см. рис. 5).

6.5. Посмотрите на рис. 5, чтобы перевести тележку ручную гидравлическую в состояние свободного хода, нужно ручку 3 переключить в нижнее положение.

6.6. Посмотрите на рис. 5, когда ручка 3 расположена вверх, тележка будет в состоянии торможения.

6.7. Посмотрите на рис. 5, ручка 2 используется для снятия тормозов.

7. МОМЕНТЫ, ТРЕБУЮЩИЕ ВНИМАНИЯ, И НОРМЫ БЕЗОПАСНОСТИ

- Оператор должен надевать на себя спецодежду и защитную обувь во время эксплуатации тележки.
- Во время перевозки ручных гидравлических тележек, они должны быть надежно закреплены во избежание повреждений.
- Во время простоя тележки ручка 3 должна быть установлена в состояние торможения.
- Когда ручная тележка используется для работы в автомобилях, она должна передвигаться медленно, чтобы обеспечить безопасность.
- Во время чрезвычайных ситуаций необходимо привести тележку в состояние торможения и плавно освободить ручку опускания груза для его опускания на землю.
- Нельзя парковать року в местах аварийных выходов и на склонах.
- Когда тележка эксплуатируется на склонах, оператор должен управлять ней осторожно.
- Когда тележка не эксплуатируется, вилы должны находиться в опущенном положении (самом нижнем).
- Запрещено останавливать тележку на склонах.
- Не паркуйте тележку в местах, где она будет блокировать движение или создавать неудобства.
- Не рекомендуется эксплуатация тележки во время атмосферных осадков (снег, дождь, град).
- Стоять и сидеть на тележке оператору и другим лицам запрещено.
- Запрещается делать повороты на склонах.
- Не поднимайте груз слишком высоко для того, чтобы предотвратить переворачивание или опрокидывание товаров.
- Не используйте тележку для перевозки людей.
- Персоналу не прошедшему инструктаж и обучение, не разрешается эксплуатировать тележку, а так же находиться в близкой зоне, где выполняются работы с использованием данной техники.
- Перед тем, как тележка заедет в лифт, оператор должен убедиться в том, что грузоподъемность лифта рассчитана на общий вес тележки и груза вместе с оператором и другим персоналом, который находится в нем. Во время въезда в лифт весь персонал, кроме оператора, должен пропустить тележку. Во время въезда или выезда тележки, в лифте не должно оставаться никого, кроме оператора.
- Хранение гидравлической тележки должно осуществляться в хорошо проветриваемом и сухом помещении.





8. ОСМОТР ПЕРЕД ИСПОЛЬЗОВАНИЕМ

Если гидравлическая тележка не используется длительное время, в гидравлическую систему может попасть воздух. В связи с этим, проблема может быть устранена следующим методом:

- Поверните ручку в позицию разгрузки и прокачайте рукояткой от 4 до 6 раз. Затем отпустите управляющую ручку. Если будет необходимо, процесс может быть повторен несколько раз до тех пор, пока не возобновится нормальная эксплуатация тележки.

9. ТИП ЗАГРУЗКИ И НОМИНАЛЬНЫЙ ВЕС

Идеальным типом загрузки является такой, при котором центр нагрузки груза находится точно посередине между вилами тележки. Номинальная грузоподъемность должна быть снижена, если центр нагрузки смещен в одну из сторон. Узнать номинальную грузоподъемность можно по этикетке, которая наклеена на рокры.

10. МАСЛО

Объем масла, необходимый для потребления маслонасосом, составляет примерно 250 мл (или 0.25 кг). Согласно требованиям ISO, масло HLP32 рекомендуется использовать при температуре воздуха в пределах -5 °C - +40°C. Другое масло следует выбрать, если планируется работать в зимнее время, при низких температурах от -5 °C до -35 °C.

11. УТИЛИЗАЦИЯ ИСПОЛЬЗОВАННОГО МАСЛА

Утилизация использованного гидравлического масла должно выполняться в соответствии с действующими нормами и законодательными актами. Запрещается заливать это масло куда-либо повторно.

12. РЕМОНТ И ОБСЛУЖИВАНИЕ

Плановая проверка должна проводиться ежедневно и каждое отклонение от нормы должно быть исправлено незамедлительно. Пожалуйста, не используйте неисправную тележку для того, чтобы продлить срок ее службы. Каждые три месяца необходимо менять масло во всех вращающихся соединениях. Особенно уделяйте внимание местам между осями и колесами. Убедитесь в том, что отсутствует застревание каких-либо предметов. Это поможет содержать колеса в работоспособном состоянии.





13. ОСНОВНЫЕ ВИДЫ НЕИСПРАВНОСТЕЙ И ИХ УСТРАНЕНИЕ

№	Дефекты	Причины	Способы устранения
1	Недостаточный подъем	Недостаточное количество гидравлического масла	Долить масло такого же типа до необходимого уровня, предварительно профильтровав и очистив оставшееся или полностью его заменить.
2	Несоответствующий спуск	1. Слишком много гидравлического масла. 2. Заблокирован поршень из-за деформаций	1. Слить масло до нужного уровня. 2. Заменить вышедшие из строя и изношенные детали.
3	Не опускаются вилы после подъема	1. Детали опускающей системы не настроены. 2. Выход из строя определенных деталей.	1. Настроить опускающий механизм. 2. Произвести замену поврежденных деталей.
4	Утечка гидравлического масла.	1. Уплотнитель имеет выработку. 2. На поверхностях деталей есть царапины. 3. Ослаблены соединения	1. Заменить прокладку . 2. Заменить изношенные детали. 3. Подтянуть ослабленное соединение.
5	Вилы не поднимаются	1. Используется масло слишком высокой вязкости 2. Поршневые кольца заполнены маслом. 3) В масле есть посторонние примеси.	1. Заменить масло. 2. Очистить масляные протоки. 3. Выполнить регулировку опускающего механизма.
6	Вилы не удерживаются в поднятом состоянии и сразу опускаются	Блокировка клапана, неисправные прокладки.	Выполнить разборку и чистку клапана, а также замену прокладки.

14. ПРЕДОСТЕРЕЖЕНИЕ

- ! Пожалуйста, внимательно изучите данное руководство перед началом эксплуатации ручной гидравлической тележки. При этом особое внимание следует уделять техническим характеристикам и особенности конкретной модели.
- ! Если Вы хотите опустить вилы, отпустив управляющую ручку, Вам стоит сначала немного поднять управляющую ручку, а затем опустить вилы медленно. Запрещено давить на ручку с большим усилием, потому как стремительное опускание груза может привести к повреждениям, как груза, так и самой тележки.
- ! Не рекомендуется качать рукоятку с высокой частотой и скоростью.





- ! Нельзя перемещать роклу с большой скоростью.
- ! Соблюдайте нормы грузоподъемности. Перегрузка тележки может привести к ее преждевременному износу.
- ! Нагрузка должна распределяться равномерно, а ее центр находится точно посередине вил. Смещение в одну из сторон, может стать причиной ее опрокидывания.
- ! Нельзя нагружать на тележку нестабильные или ослабленные грузы.
- ! Нельзя длительное время оставлять гидравлическую тележку в нагруженном состоянии.
- ! Когда тележка не используется, убедитесь в том, что вилы находятся в самом низком положении.
- ! Запрещено перевозить людей и разрешать им становится на вилы. Не садитесь поверх груза.
- ! Тележка не должна быть модифицирована или оборудована навесным оборудованием, иначе будут отменены гарантии безопасности использования.
- ! Не используйте тележку в недостаточно освещенном месте.
- ! Не паркуйте тележку поворачиванием рукоятки на 90°.
- ! Не используйте тележку в качестве домкрата.
- ! Концы вил тележки не должны использоваться в качестве рычага для подъема груза.
- ! Запрещено эксплуатировать тележку в местах, где существует риск случайных движений.
- ! Запрещен прямой контакт тележки с грузом (только паллеты).
- ! Не используйте тележку в потенциально взрывоопасной среде.
- ! Во время эксплуатации тележки оператор должен внимательно следить за своими ступнями.
- ! Эксплуатация, обслуживание и ремонт техники должны выполняться в соответствии с требованиями и рекомендациями производителя.
- ! Обслуживание тележки должно выполняться только мастерами сервисного центра, прошедшими обучение по обслуживанию данной техники.

15. КОНТАКТНАЯ ИНФОРМАЦИЯ

ООО «СКЛАД ПЛЮС»

Отдел продаж и сервисный центр

ул. Бориспольская, 7, офис 306, г. Киев, 02099

тел.: +38 044 224-75-28

Тел. моб.: +38 098 108-80-20

Тел. моб.: +38 066 022-44-24

Тел. моб.: +38 063 491-71-61

Viber: +38 066 022-44-24

e-mail: info@sklad-plus.com.ua

web: sklad-plus.com.ua





СКЛАД ПЛЮС

Стелажі / Складська техніка / Пластикова тара / Промислові колеса

КЕРІВНИЦТВО З ЕКСПЛУАТАЦІЇ

Візок гідравлічний ручний



ТОВ «СКЛАД ПЛЮС»



SKLAD-PLUS.COM.UA



INFO@SKLAD-PLUS.COM.UA



+38 044 224-75-28



ЗМІСТ

1. Вступ.....	3
2. Сфера застосування.....	4
3. Основні параметри.....	4
4. Порядок збірки гідравлічного візка (рокли).....	5
5. Перевірка ручної гідравлічного візка.....	6
6. Інструкція з експлуатації.....	6
7. Моменти, які потребують уваги, і норми безпеки.....	7
8. Огляд перед використанням.....	8
9. Тип завантаження і номінальний вага.....	8
10. Мاستило.....	8
11. Утилізація використаного мастила.....	8
12. Ремонт і обслуговування.....	8
13. Основні види несправностей і їх усунення.....	9
14. Застереження.....	9
15. Контактна інформація.....	10





1. ВСТУП

Дякуємо Вам за вибір цього гідравлічного візка. Ми сподіваємося, що наш надійна ручний візок привнесе в Вашу роботу легкість і задоволення!

Увага! Перед тим, як почати працювати з гідравлічним візком слід обов'язково ознайомитися з керівництвом по експлуатації, і в процесі роботи виконувати всі викладені рекомендації. Зберігайте цей посібник для подальшого використання.

Ми залишаємо за собою право безперервно покращувати дизайн. Якщо існує будь-яка невідповідність з реальною візком, то поставлений візок вважається справжнім, а керівництво використовується тільки для довідки.





2. СФЕРА ЗАСТОСУВАННЯ

Візок ручний гідравлічний застосовується в багатьох сферах діяльності, де потрібне переміщення вантажів, упакованих на піддони, а також на тарі з палетною основою. Принцип роботи полягає в підйомі вантажу на висоту, що визначено технічними характеристиками для відповідної моделі, і подальшого його транспортування. Даний тип візків забезпечує високу продуктивність, стабільність підйому, надійність перевезення, легке і ергономічне управління і безпеку експлуатації. Характеризується хорошою вантажопідйомністю і маневреністю. Може використовуватися на всіх твердих, і досить рівних поверхнях.

3. ОСНОВНІ ПАРАМЕТРИ

Показник	2 т стандартний	2 т посилений	2,5 т	3 т	5 т	2,5 т гігієнічний	2 т короткий	2 довгий	1 т низький
Вантажопідйомність, кг	2000	2000	2500	3000	5000	2000	2500	2000	1000
Мін висота в опущеному стані, мм	85	85	85	85	85	85	85	85	35
Макс висота вил в піднятому стані, мм	200	200	200	200	200	200	200	200	200
Зовнішня ширина вил, мм	550	550	550	550	550	550	550	550	540
Внутрішня відстань між вилами, мм	250	250	250	250	250	250	250	250	240
Довжина вил, мм	1150	1150	1150	1150	1150	1150	800	1800	1150
Ширина вили, мм	150	150	150	150	150	150	150	150	150
Висота вили, мм	50	50	50	50	50	50	50	50	30
Повна довжина рокли, мм	1570	1520	1520	1520	1520	1520	1170	2170	2170
Загальна ширина рокли, мм	550	550	550	550	550	550	550	550	540
Загальна висота рокли з ручкою, мм	1170	1170	1170	1170	1170	1170	1170	1170	1170
Діаметр підйомного штока циліндра, мм	Ø30	Ф30	Ф30	Ф30	Ф30	Ф30	Ф30	Ф30	Ø30
Діаметр підвилочного ролика (спарені тандем), мм	Ø70×60	Ф80×60	Ф80×60	Ф80×60	Ф80×60	Ф80×60	Ф80×60	Ф80×60	Ø33×60
Діаметр рульового колеса, мм	Ø160×50	Ф180×50	Ф180×50	Ф180×50	Ф200×50	Ф180×50	Ф180×50	Ф180×50	Ø180×50
Мінімальний радіус повороту, мм	1350	1350	1350	1350	1350	1350	1350	1350	1350
Матеріал роликів / коліс	поліуретан	поліуретан або гума	поліуретан або гума	поліуретан	поліуретан	поліамід	поліуретан	поліуретан або гума	поліуретан або гума
Вага нетто, кг	60	65	67	70	78	67	60	75	68
Колір	жовтий або червоний	жовтий	жовтий	жовтий	жовтий	дзеркальний	сірий	жовтий	жовтий
Гарантія, міс	6	12	12	12	12	12	12	12	12
Країна виробник	Китай	Китай	Китай	Китай	Китай	Китай	Китай	Китай	Китай





4. ПОРЯДОК СКЛАДАННЯ ГІДРАВЛІЧНИХ ВІЗКІВ (РОКЛИ)*

4.1. Будь ласка, зверніться до рис. 1 і витягніть стрижень вала 23.



Рис. 1



Рис. 2

4.2. Вставте трубку рукоятки 8 до Положення А. З'єднайте трубку рукоятки 8 встановивши стрижень поршня 23, забезпечивши контакт з насосом 31.

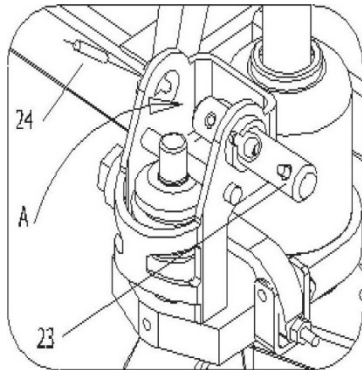
4.3. А потім для фіксації пропустіть пружинний штифт 24 через стрижень поршня 23

4.4. Після цього, ланцюг трубки рукоятки 10 пропустити крізь отвір стержня вала 23. (див. рис. 2)

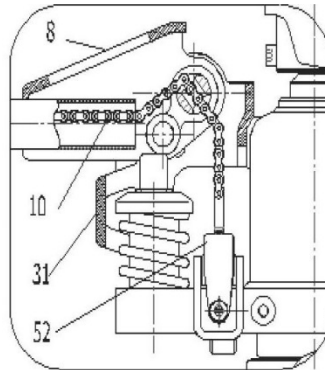

Рис. 3



Рис. 4

4.5. В отвір пластини 52 вставити гвинт і за допомогою гайки закріпити кінець ланцюга 10. (див. рис. 2, 4)

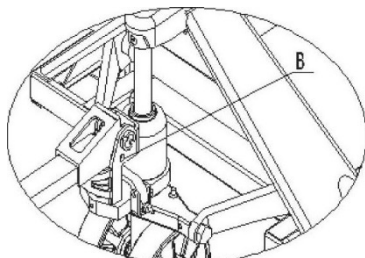
4.6. Зверніться до малюнка 3, підійміть ручку 8 в горизонтальне положення, витягніть стрижень В і зберігайте його до наступної заміни рукоятки.

Збірка завершена.

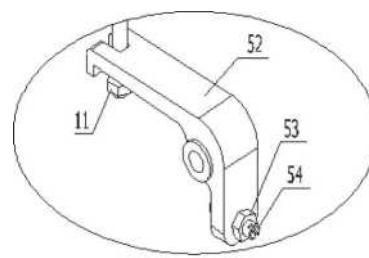
* На прикладі Модель 2 т стандартная





5. ПЕРЕВІРКА РУЧНОГО ГІДРАВЛИЧНОГО ВІЗКА

5.1. Коли процес складання гідравлічної рокли буде завершено, потрібно перевірити її працездатність. Для цього потрібно прокачати гідравлічний насос, за допомогою рукоятки, і управляти різними положеннями ручки 1 для того, щоб вивчити режими роботи - підйом, нейтральну позицію і опускання, а також перевірити нормальне функціонування ручки і рукоятки (дивіться рис. 5).



Рис.5

5.2. Гвинт 53 на Рис. 4 використовується, щоб налаштувати функціонування візка. Коли вила візки опускаються відразу ж після підйому вантажу, то Вам слід повернути (проти годинникової стрілки) гвинт 53. Потім пробуйте знову до тих пір, поки візок буде піднімати вантаж нормально. Якщо вила візки не можуть опустити вантаж після підйому, то Вам слід трохи повернути гвинт 53 в зворотному напрямку. Таким чином пробуйте управляти візком знову до тих пір, поки вантаж не буде опускатися нормально. Зовнішня шестигранна гайка 54 на гвинті 53 виконує фіксуючу функцію в даному вузлі візки. Тому Вам слід відкрутити шестигранну гайку 54 перед налаштуванням стану візка і закрутити гайку 54 після завершення налаштування.

6. ІНСТРУКЦІЯ З ЕКСПЛУАТАЦІЇ

6.1. Перед початком експлуатації потрібно впевнитися у відповідності маси вантажу, заявленої вантажопідйомності гідравлічного візка.

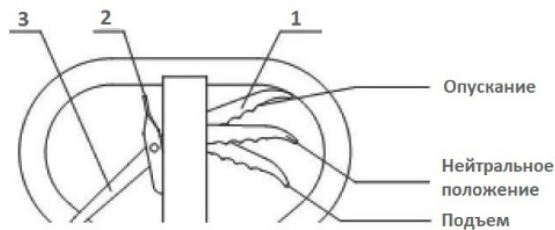
6.2. ип навантаження показаний на рис. 6..



Рис.6

6.3. Подивіться на рис. 5, коли ручка 1 знаходиться в положенні підйому, то візок буде в готовності до підйому. У той же час, якщо Ви будете качати рукоятку, вила візка будуть підніматися.

6.4. Переміщати візок в горизонтальній площині можна, коли ручка 1 знаходиться в нейтральному положенні (див. Рис. 5). При цьому вила НЕ будуть переміщатися в вертикальному напрямку (вгору / вниз),



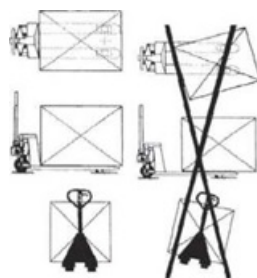

якщо ви будете качати рукоятку. Для того, щоб вила автоматично почали опускатися, ручку потрібно натиснути і перевести у відповідне положення (див. Рис. 5).

6.5. Подивіться на рис. 5, щоб перевести візок ручний в стан вільного ходу, потрібно ручку 3 переключити в нижнє положення.

6.6. Подивіться на рис. 5, коли ручка 3 розташована вгорі, візок буде в стані гальмування.

6.7. Подивіться на рис. 5, ручка 2 використовується для зняття гальм.

7. МОМЕНТИ, ЩО ПОТРЕБУЮТЬ УВАГИ, І НОРМИ БЕЗПЕКИ

- Оператор повинен надягати на себе спецодяг і захисне взуття під час експлуатації візка.
- Під час перевезення ручних гідравлічних візків, вони повинні бути надійно закріплені щоб уникнути пошкоджень.
- Під час простою візка ручка 3 повинна бути встановлена в стан гальмування.
- Коли ручний візок використовується для роботи в автомобілях, він повинен пересуватися повільно, щоб забезпечити безпеку.
- Під час надзвичайних ситуацій необхідно привести візок в стан гальмування і плавно звільнити ручку опускання вантажу для його опускання на землю.
- Не можна паркувати роклу в місцях аварійних виходів та на схилах.
- Коли візок експлуатується на схилах, оператор повинен управляти ним обережно.
- Коли візок не експлуатується, вила повинні перебувати в опущеному положенні (найнижчому).
- Заборонено зупиняти візок на схилах.
- Не паркуйте візок в місцях, де він буде блокувати рух або створювати незручності.
- Не рекомендується експлуатація візків під час атмосферних опадів (сніг, дощ, град).
- Стояти і сидіти на візку оператору і іншим особам заборонено.
- Забороняється робити повороти на схилах.
- Не піднімайте вантаж занадто високо для того, щоб запобігти перевертання або перекидання товарів.
- Не використовуйте візок для перевезення людей.
- Персоналу, які не пройшли інструктаж і навчання, забороняється експлуатувати візок, а так само перебувати в близькій зоні, де виконуються роботи з використанням даної техніки.
- Перед тим, як візок заїде в ліфт, оператор повинен переконатися в тому, що вантажопідйомність ліфта розрахована на загальну вагу візка і вантажу разом з оператором і іншим персоналом, який знаходиться в ньому. Під час в'їзду в ліфт весь персонал, крім оператора, повинен пропустити візок. Під час в'їзду або виїзду візки, в ліфті не повинно залишатися нікого, крім оператора.
- Зберігання гідравлічного візка повинно здійснюватися в добре провітрюваному і сухому приміщенні.

8. ОГЛЯД ПЕРЕД ВИКОРИСТАННЯМ

Якщо гідравлічний візок не використовується тривалий час, в гідравлічну систему може потрапити повітря. У зв'язку з цим, проблема може бути усунена таким методом:

• Поверніть ручку в позицію розвантаження і прокачайте рукояткою від 4 до 6 разів. Потім відпустіть керуючу ручку. Якщо буде необхідно, процес може бути повторений кілька разів до тих пір, поки не відновиться нормальна експлуатація візка.





9. ТИП ЗАВАНТАЖЕННЯ І НОМІНАЛЬНА ВАГА

Ідеальним типом завантаження є такий, при якому центр навантаження вантажу знаходиться точно посередині між вилами візки. Номінальна вантажопідйомність повинна бути знижена, якщо центр навантаження зміщений в одну зі сторін. Дізнатися номінальну вантажопідйомність можна по етикетці, яка наклеєна на рокулю.

10. МАСТИЛО

Об'єм мастила, що необхідний для споживання мастилонасосом, становить приблизно 250 мл (або 0.25 кг). Згідно з вимогами ISO, мастило HLP32 рекомендується використовувати при температурі повітря в межах -5°C - $+40^{\circ}\text{C}$. Інше мастило слід обрати, якщо планується працювати в зимовий час, при низьких температурах від -5°C до -35°C .

11. УТИЛІЗАЦІЯ ВИКОРИСТАНОГО МАСТИЛА

Утилізація зношеного гідравлічного мастила повинно виконуватися відповідно до діючих норм і законодавчими актами. Забороняється заливати це мастило куди-небудь повторно.

12. РЕМОНТ ТА ОБСЛУГОВУВАННЯ

Планова перевірка повинна проводитися щодня і кожне відхилення від норми має бути виправлено негайно. Будь ласка, не використовуйте несправний візок для того, щоб продовжити термін його служби. Кожні три місяці необхідно міняти мастило у всіх обертових з'єднаннях. Особливо приділяйте увагу місцям між вісями і колесами. Переконайтеся в тому, що відсутнє застрявання будь-яких предметів. Це допоможе утримувати колеса в працездатному стані.

13. ОСНОВНІ ВИДИ ПОРУШЕНЬ ТА ЇХ УСУНЕННЯ

№	Дефекти	Причини	Способи усунення
1	Недостатній підйом	Недостатня кількість гідравлічного масла	Долити мастило такого ж типу до необхідного рівня, попередньо профільтрувати і та очистивши що залишилося або повністю його замінити
2	Невідповідний спуск	1. Занадто багато гідравлічного масла 2. Заблоковано поршень через деформації	1. Злити масло до потрібного рівня. 2. Замінити деталі що вийшли з ладу і зношені.





3	Не опускаються вила після підйому	1. Деталі опускає системи не налаштовані. 2. Вихід з ладу певних деталей..	1. Налаштувати механізм що опускає. 2. Провести заміну пошкоджених деталей.
4	Витік гідравлічного мастила.	1. Ущільнювач мас вироблення. 2. На поверхнях деталей є подряпини. 3. Ослаблені з'єднання	1. Замінити прокладку. 2. Замінити зношені деталі. 3. Підтягти ослаблене з'єднання..
5	Вила не піднімаються	1. Використовується мастило занадто високою в'язкості 2. Поршневі кільця заповнені мастилом 3) У мастилі є сторонні домішки.	1. Замінити мастило. 2. Очистити масляні протоки. 3. Виконати регулювання механізму що опускає.
6	Вила не утримуються в піднятому стані і відразу опускаються	Блокування клапана, несправні прокладки.	Виконати розбирання і чищення клапана, а також заміну прокладки.

14. ЗАСТЕРЕЖЕННЯ

- ! Будь ласка, уважно вивчіть цей посібник перед початком експлуатації ручного гідравлічного візка. При цьому особливу увагу слід приділяти технічним характеристикам і особливості конкретної моделі.
- ! Якщо Ви хочете опустити вила, відпустивши керуючу ручку, Вам варто спочатку трохи підняти керуючу ручку, а потім опустити вила повільно. Заборонено тиснути на ручку з великим зусиллям, тому як стрімке опускання вантажу може призвести до пошкоджень, як вантажу, так і самого візка.
- ! Не рекомендується качати рукоятку з високою частотою і швидкістю.
- ! Не можна переміщати роклу з великою швидкістю.
- ! Дотримуйтесь норми вантажопідйомності. Перевантаження візка може призвести до її передчасного зносу.
- ! Навантаження повинно розподілятися рівномірно, а її центр перебувати точно посередині вил. Зсув в одну зі сторін, може стати причиною її перекидання.
- ! Не можна навантажувати на візок нестабільні або ослаблені вантажі.
- ! Не можна тривалий час залишати гідравлічний візок в навантаженому стані.
- ! Коли візок не використовується, переконайтеся в тому, що вила знаходяться в найнижчому положенні.
- ! Заборонено перевозити людей і дозволяти їм стає на вила. Не сідайте на поверхню вантажу.
- ! Візок не повинен бути модифікований або обладнаний навісним обладнанням, інакше будуть скасовані гарантії безпеки використання.
- ! Не використовуйте візок в недостатньо освітленому місці.
- ! Не паркуйте візок повертаючи рукоятку на 90 °.
- ! Не використовуйте візок як домкрат.
- ! Кінці вил візки не повинні використовуватися як важіль для підйому вантажу.
- ! Заборонено експлуатувати візок в місцях, де існує ризик випадкових рухів.





- ! Заборонено прямиий контакт візка з вантажем (тільки палети).
- ! Не використовуйте візок в потенційно вибухонебезпечному середовищі.
- ! Під час експлуатації візка оператор повинен уважно стежити за своїми ступнями.
- ! Експлуатація, обслуговування та ремонт техніки повинні виконуватися відповідно до вимог та рекомендацій виробника.
- ! Обслуговування візка має виконуватися тільки майстрами сервісного центру, що пройшли навчання по обслуговуванню даної техніки.

15. КОНТАКТНА ІНФОРМАЦІЯ

ТОВ «СКЛАД ПЛЮС»

Відділ продажів і сервісний центр

вул. Бориспільська, 7, офіс 306, м Київ, 02099

тел.: +38 044 224-75-28

Тел. моб.: +38 098 108-80-20

Тел. моб.: +38 066 022-44-24

Тел. моб.: +38 063 491-71-61

Viber: +38 066 022-44-24

e-mail: info@sklad-plus.com.ua

web: sklad-plus.com.ua

